

Канальный увлажнитель

# HRQ-HUM-HomEvar-200



## Описание

Адиабатический увлажнитель HomEvar предназначен для бытовых систем механической вентиляции с максимальной производительностью 600 м<sup>3</sup>/ч. Фильтрованная вода (Legiosafe®) естественным образом испаряется на специальной матрице, после чего увлажненный воздух распределяется по системе вентиляционных каналов и подключенным помещениям. Процесс увлажнения регулируется беспроводным комнатным контроллером и датчиком воздуховода. Встроенный РТС-нагреватель компенсирует потери температуры, вызванные процессом испарения. Корпус изготовлен из EPP, а матрица - из стекловолокна.

Комплект HRQ-HUM-HomEvar-200 включает в себя: беспроводной контроллер, датчик воздуховода, нагреватель, фильтр легионеллы, матрицу и клапан.

Пример маркировки

Код продукта:: HRQ-HUM-HomEvar-200

тип \_\_\_\_\_

## Размеры

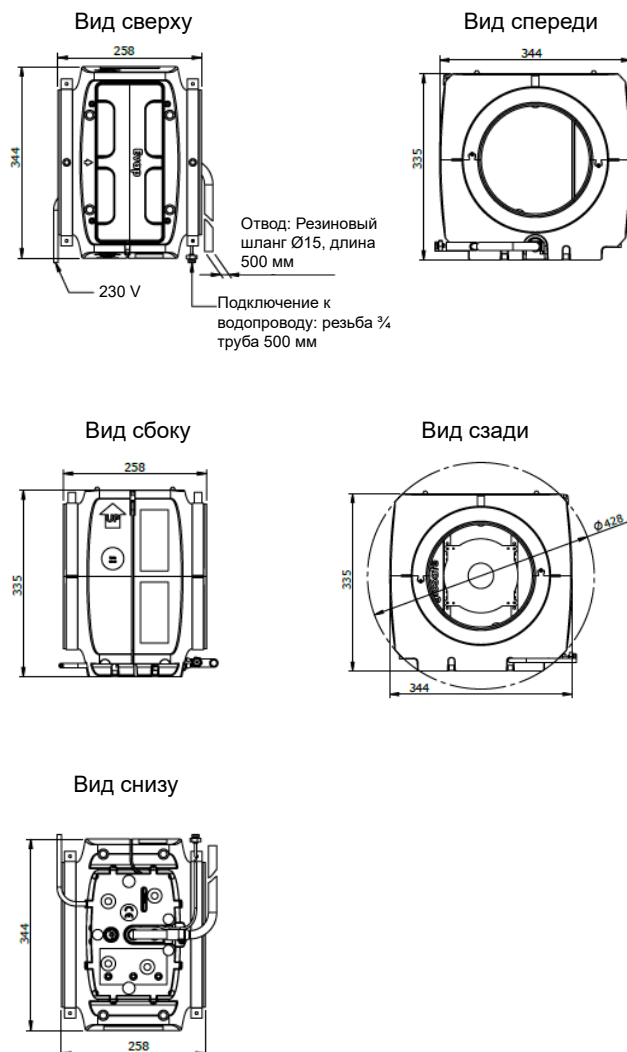

Канальный увлажнитель

# HRQ-HUM-HomEvap-200

## Технические характеристики

Максимальный расход воздуха:	600 м <sup>3</sup> /ч
Мощность увлажнения:	0-4 л
Напряжение:	230 В
Мощность:	10 Вт
Мощность при включенном обогревателе:	810 Вт
Макс. расход воды:	5 л/ч
Диаметр канала:	200 мм
Вес:	3 кг

## Способ монтажа

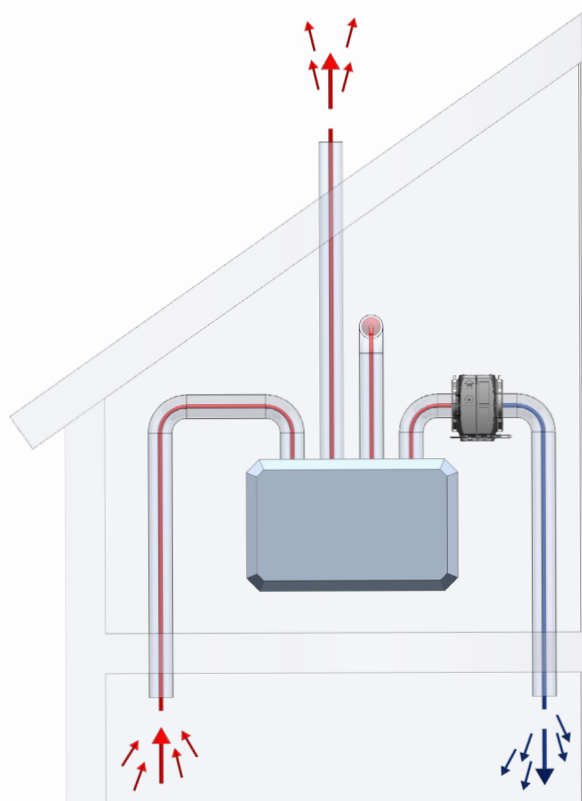

Если вы хотите подключить увлажнитель к установке из воздуховодов EPP, мы рекомендуем приобрести два дополнительных ниппельных соединителя с уплотнениями NSL-200 для обеспечения надлежащей герметичности всей системы. В стандартной комплектации увлажнитель оснащен патрубками без уплотнений.